

Do zabudowy
Mini Pure'line 90 cm
Czarny



EAN 5414425190447

Etykieta energetyczna

▪ Klasa wydajności energetycznej (EEI okapu)	A+
▪ Roczne zużycie energii (kWh/rok) (AEC okapu)	33,8
▪ Klasa wydajności przepływu dynamicznego (FDE okapu)	A
▪ Klasa efektywności oświetlenia (LE okapu)	A
▪ Klasa efektywności filtra przeciw tłuszczowemu (GFE okapu)	D

Funkcje i cechy

▪ Sterowanie	Przyciski + Pilot zdalnego sterowania
▪ Liczba ustawień prędkości	3 + power
▪ Automatyczna redukcja prędkości (min)	6
▪ Silnik	Zintegrowane
▪ Dodatkowe wyciszenie	Zintegrowane
▪ Recyrkulacja	Opcjonalne
▪ Funkcja InTouch	Standard
▪ Opóźnione wyłączenie (min)	10
▪ Ilość filtrów przeciw tłuszczowych	1
▪ Filtr przeciw tłuszczowy	7400020
▪ Wskaźnik zabrudzenia filtra przeciw tłuszczowemu	▪
▪ Wskaźnik zabrudzenia filtra węglowego	▪

Wymiary

▪ Wymiary produktu (SxGxW) (mm)	860 x 301 x 330
▪ Szerokość kołnierza (mm)	10
▪ Wymiary wycięcia (SxG) (mm)	845 x 286
▪ Minimalny wymiar szafki (SxGxW) (mm)	x 600 x
▪ Zalecana wysokość montażu nad płytą indukcyjną (Wys.min.-Wys.maks.) (mm)	650 - 850
▪ Zalecana wysokość montażu nad płytą gazową (Wys.min.-Wys.maks.) (mm)	650 - 850
▪ Zalecana wysokość montażu nad płytą ceramiczną (Wys.min.-Wys.maks.) (mm)	600 - 850
▪ Średnica wylotu (mm)	150
▪ Pozycja wylotu	Prawo, Góra, Lewo, Tył, Przód

Oświetlenie

▪ Typ oświetlenia funkcjonalnego	Led
▪ oświetlenie funkcyjne z możliwością przyciemniania	▪
▪ Oddzielny włącznik / wyłącznik	▪
▪ Zużycie energii oświetlenia funkcjonalnego (W)	8
▪ Barwa oświetlenia funkcjonalnego	2700/4000

Wydajność & Głośność

▪ Wydajność (m ³ /h)	815
▪ Wydajność przy prędkości 1 wyciąg (m ³ /h) / Ciśnienie przy prędkości 1 wyciąg (Pa)	237 / 79
▪ Wydajność przy prędkości 2 wyciąg (m ³ /h) / Ciśnienie przy prędkości 2 wyciąg (Pa)	379 / 225
▪ Wydajność przy prędkości 3 wyciąg (m ³ /h) / Ciśnienie przy prędkości 3 wyciąg (Pa)	451 / 329
▪ Wydajność przy prędkości power wyciąg (m ³ /h) (Qboost) / Ciśnienie przy prędkości maksymalnej wyciąg (Pa)	601 / 372
▪ Ciśnienie akustyczne przy prędkości 1 wyciąg (dB(A)) / Moc akustyczna przy prędkości 1 wyciąg (dB(A))	26 / 37
▪ Ciśnienie akustyczne przy prędkości 2 wyciąg (dB(A)) / Moc akustyczna przy prędkości 2 wyciąg (dB(A))	36 / 48
▪ Ciśnienie akustyczne przy prędkości 3 wyciąg (dB(A)) / Moc akustyczna przy prędkości 3 wyciąg (dB(A))	40 / 52
▪ Ciśnienie akustyczne przy prędkości maksymalnej wyciąg (dB(A)) / Moc akustyczna przy prędkości maksymalnej wyciąg (dB(A)) (LWAboost)	47 / 59

Charakterystyka techniczna

▪ Maksymalna moc (W)	121
▪ Napięcie okapu (V)	230
▪ Częstotliwość (Hz)	50
▪ Długość kabla zasilającego (m)	1,3
▪ Zużycie energii w trybie uśpienia (Ps) (W)	0.25
▪ Waga netto (kg)	11,9

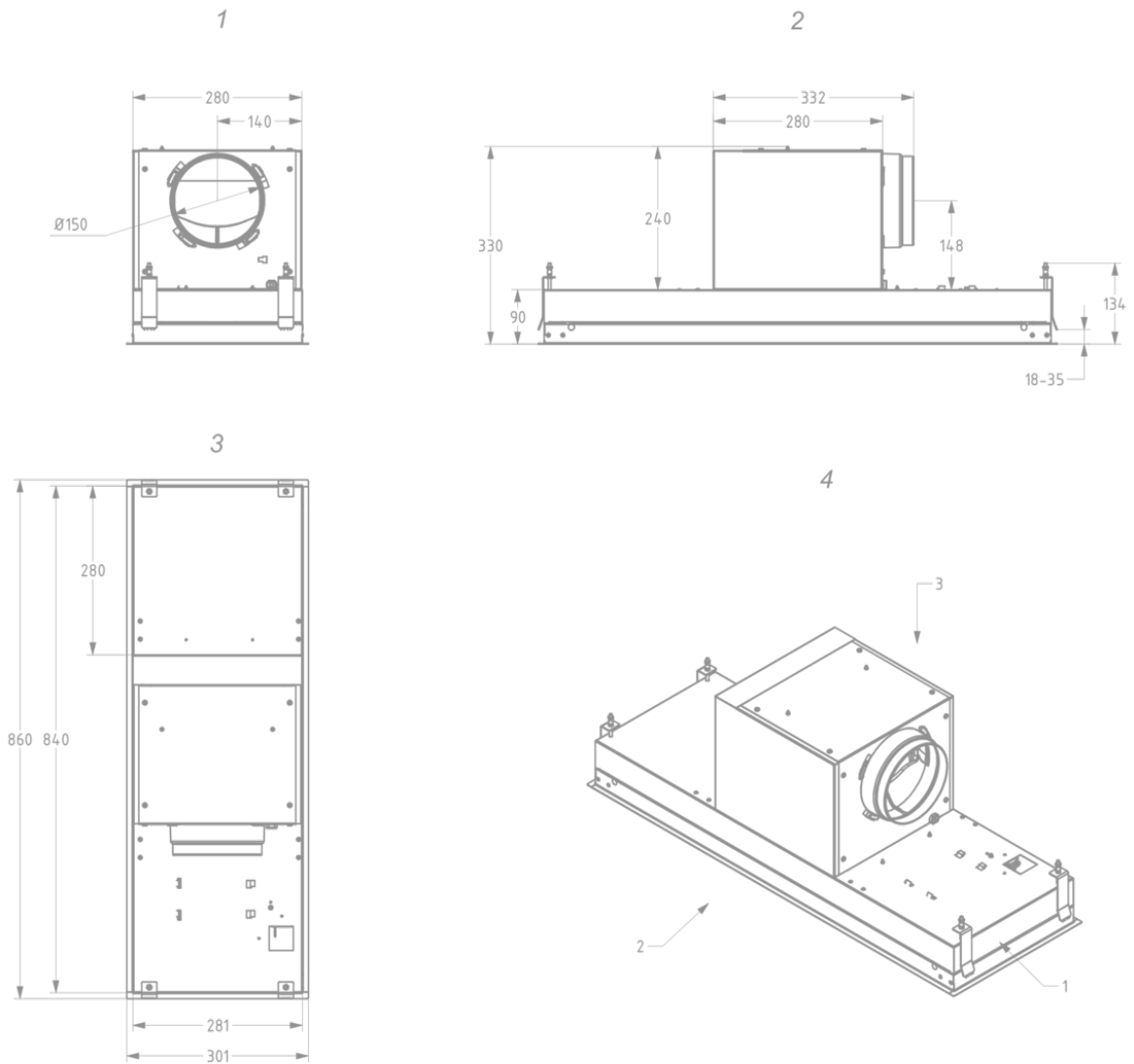

Akcesoria instalacyjne

Odłączany silnik

- 800996

Zestaw do umieszczenia silnika w odległości Mini Pureline 810/811/816/820/821/826 \geq V18

Przedłużacz

- 7000094

Przedłużacz 5m

Akcesoria do cyrkulacji powietrza

Zestaw recyrkulacyjny

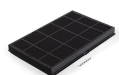

820400

Zestaw recyrkulacyjny Mini Pureline 820, 821, 826

Skrzynka recyrkulacyjna



841400

Skrzynka recyrkulacyjna z monoblokiem biała (270x500mm)



842400

skrzynka recyrkulacyjna z monoblokiem czarna (270x500mm)

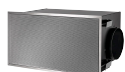

843400

skrzynka recyrkulacyjna z monoblokiem szara (270x500mm)

Adapter do ograniczonej wysokości montażu



830053

Adapter ograniczony wysokość montażu 18,3 cm

**Zestaw do
podłączenia
elektrycznej klapy
lub oświetlenia**

990030

Zestaw do sterowania oświetleniem zewnętrznym lub zaworem

